

# Instrucciones de mantenimiento

High-tech flooring, beautifully maintained



2tec2<sup>®</sup>  
high tech flooring



*Con los revestimientos de suelo de vinilo tejido 2TEC2, el mantenimiento de su suelo se convierte en una tarea rápida y sencilla. Nuestros suelos son resistentes a las manchas, por lo que hasta las más difíciles se eliminan fácilmente. Con solo agua y productos de limpieza básicos, sus suelos parecerán recién instalados, incluso con el paso de los años.*

2TEC2 es una casa 100% belga especializada en el diseño y producción de suelos tejidos de alta tecnología y reciclables. La empresa, centrada en la producción de suelos en rollos y losetas de material tejido y cuidada estética para el mercado de proyectos, tiene por objetivo ofrecer un rendimiento superior en términos de calidad, funcionalidad y durabilidad.

<b>1.</b>	<b>Introducción</b>	<b>4</b>
<b>2.</b>	<b>Prevención y protección</b>	<b>5</b>
2.1	Realizar la elección correcta	5
2.2	Felpudos a la entrada	5
<b>3.</b>	<b>Mantenimiento</b>	<b>6</b>
3.1	Después de la instalación	6
3.2	Mantenimiento cotidiano	6
3.3	Mantenimiento periódico	7
<b>4.</b>	<b>Limpieza de manchas</b>	<b>8</b>
4.1	Limpieza general de manchas	8
4.2	Manchas difíciles	8
4.2.1	Manchas causadas en reformas	8
4.2.2	Alimentos y bebidas	9
4.2.3	Otras manchas comunes	9
<b>5.</b>	<b>Mantenimiento en el sector sanitario</b>	<b>10</b>
5.1	Estándares requeridos	10
5.2	Desinfectar 2TEC2	10
5.3	Tipos de zonas	11
5.4	Resistencia química y productos recomendados	12
<b>6.</b>	<b>Máquinas recomendadas</b>	<b>13</b>
6.1	Mantenimiento cotidiano	13
6.2	Limpieza profunda - superficies grandes	14
6.3	Limpieza profunda - superficies pequeñas	16
<b>7.</b>	<b>Contactos de limpieza profesional</b>	<b>17</b>
<b>8.</b>	<b>Recomendaciones</b>	<b>18</b>
		18
<b>9.</b>	<b>Caso práctico</b>	<b>18</b>
<b>10.</b>	<b>Preguntas frecuentes</b>	<b>19</b>

# 1. Introducción

Los suelos limpios transmiten tranquilidad a sus ocupantes. La capa superior tejida de 2TEC2 está fabricada con hilos de PVC con un núcleo de fibra de vidrio, por lo que se puede limpiar perfectamente con agua y detergentes.

Nuestros hilos teñidos en masa ofrecen una excepcional resistencia a la decoloración, por lo que su color no se irá desvaneciendo al limpiar.

A diferencia de otros tipos de revestimientos de suelos textiles, la mayoría de las manchas se elimina de forma rápida y sencilla. Sin embargo, la arena y el polvo tienen un efecto abrasivo sobre los suelos 2TEC2, lo que, a la larga, puede alterar su aspecto.

## Un buen mantenimiento garantiza:

- » una mayor vida útil
- » una higiene perfecta
- » una mejor estética
- » una mejor conservación del aspecto con el paso del tiempo



# 2. Prevención y protección

## 2.1 Realizar la elección correcta

Las zonas muy transitadas tienden a acumular más polvo y suciedad. Asimismo, tales partículas de suciedad suelen ser más visibles en los colores claros. Por ello, es importante elegir bien el color en función del tipo de zonas.

Podemos ayudarle a elegir el color y el diseño adecuados entre nuestra amplia gama, teniendo en cuenta la densidad del tránsito de personas que tendrá cada zona. Una tonalidad más sufrida con la suciedad ayuda a que su suelo se vea impecable en todo momento.



## 2.2 Felpudos a la entrada

Para preservar el aspecto de los suelos 2TEC2, es fundamental evitar en la medida de lo posible que entren tierra y polvo procedentes del exterior. Para conseguirlo, un buen recurso es contar con una **'zona de limpieza'** en la que un felpudo intercepte y retenga eficazmente las partículas de suciedad.

Deben tenerse en cuenta tres zonas:

- » Felpudo exterior para capturar la humedad y la suciedad húmeda
- » Zona donde sacudirse los pies
- » Felpudos lavables en el interior



Recomendamos utilizar felpudo de entrada tanto en el exterior como en el interior.



# 3. Mantenimiento

2TEC2 es un suelo no permeable que posee una estructura tridimensional tejida. Esto significa que puede limpiarse con cualquier cantidad de agua, siempre que esta agua posteriormente se retire. En el caso de una instalación de losetas, se recomienda utilizar una capa base resistente al agua, ya que existe la posibilidad de que el agua penetre por las uniones.

## 3.1 Después de la instalación

Después de instalar un suelo 2TEC2, es importante mantenerlo limpio desde el principio para evitar que sufra daños. En primer lugar, pase un aspirador. A continuación, utilice una de las máquinas recomendadas (p 13) t para eliminar el polvo de obra y las fibras blancas. Repita este proceso si es necesario.



**No limpie los suelos antes de que el pegamento utilizado para la instalación del suelo 2TEC2 esté completamente seco.**

## 3.2 Mantenimiento cotidiano

Como todas las moquetas, los suelos 2TEC2 es necesario aspirarlos con regularidad. Utilice preferiblemente un aspirador con un cepillo de rotación vertical que desprenda el polvo y lo elimine al mismo tiempo.





Asegúrese de utilizar el tipo de cepillo correcto para evitar dañar el hilo de la capa superior tejida.

El mantenimiento cotidiano puede eliminar hasta el 80% de la suciedad.

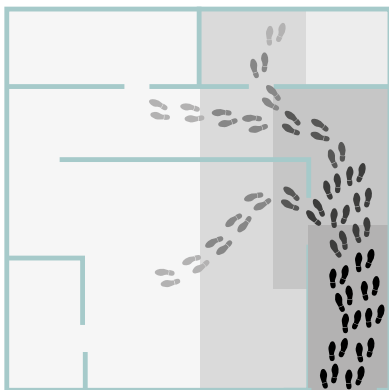

**La frecuencia de la limpieza depende del nivel de uso y la suciedad.**



	zona con un tránsito normal	aspirar 1 vez por semana
	zona con un tránsito intenso	aspirar 2 o 3 veces por semana
	zona con un tránsito muy intenso	aspirar 1 vez al día
	zona de limpieza	aspirar 1 vez al día

### 3.3 Mantenimiento periódico

El objetivo del mantenimiento periódico es que el suelo conserve un aspecto uniforme. A largo plazo, no basta con limitarnos a pasar el aspirador. En función del nivel de tránsito de personas, los suelos 2TEC2 pueden necesitar una limpieza profunda (con agua), que normalmente se suele hacer al menos una vez al año. La elección del equipo dependerá del tamaño del área donde va a realizarse el mantenimiento:

#### » Superficies grandes y medianas > 50m<sup>2</sup> / 500ft<sup>2</sup>

Llevar a cabo el mantenimiento de su suelo con una máquina de limpieza permite realizar una buena limpieza profunda y requiere poco tiempo y esfuerzo. Además, estas máquinas también garantizan un consumo de agua reducido. Existen varias técnicas de limpieza que son adecuadas para limpiar los suelos 2TEC2 en profundidad. Utilice únicamente los métodos recomendados que se mencionan en el capítulo 5.

- » No utilice máquinas de limpieza con almohadillas o cepillos que giren horizontalmente (de lado a lado o haciendo círculos sobre el suelo)
- » Evite utilizar papel, almohadillas o estropajos abrasivos
- » Evite aplicar temperaturas superiores a 100 °C durante más de 5 minutos

Utilice una máquina de limpieza profesional que:

- » Desprenda la suciedad
- » Limpie con agua y/o vapor
- » Elimine el agua sucia

Consulte la pág. p 13 para conocer las máquinas y técnicas de limpieza aprobadas.

#### » Superficies pequeñas < 50m<sup>2</sup> / 500ft<sup>2</sup>

La limpieza profunda de los suelos 2TEC2 también puede realizarse de forma manual. Para ello, frote la superficie con un cepillo húmedo de dureza media para desprender la suciedad. Aclare con abundante agua y retire el agua sucia con un aspirador húmedo adaptado. El agua también puede absorberse manualmente con un paño seco o una fregona.

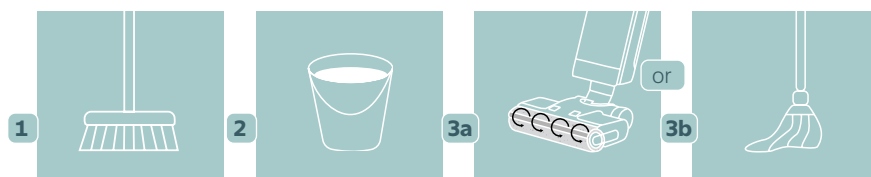

1 Utilice un cepillo húmedo de dureza media para desprender la suciedad

2 Aclare con agua abundante

3a Retire el agua sucia con un aspirador húmedo

3b O absorba el agua con un paño o una fregona



Si no se retira el agua sucia de la limpieza, se evaporará y dejará manchas o aureolas.



Si tras la limpieza se siguen viendo manchas en el suelo, consulte nuestras recomendaciones para la limpieza de manchas, en la siguiente página.

# 4. Limpieza de manchas

Las manchas deben tratarse de inmediato para evitar la decoloración de la capa superior del suelo o que la suciedad se endurezca. En muchos casos, las manchas se eliminan simplemente con agua. Cuando utilice detergente, aclare siempre a fondo y varias veces para asegurarse de que se elimina por completo, ya que los restos de detergente, una vez secos, se volverán pegajosos y atraerán la suciedad.

## 4.1 Limpieza general de manchas

Humedezca la mancha rociándola con agua. Disuelva la mancha con un cepillo de dureza media y asegúrese de llegar a los niveles profundos del suelo. Aclare con agua y absorba el agua con un paño.



1 Humedezca la mancha

2 Disuelva la mancha con un cepillo de dureza media

3 Aclare con agua

4 Absorba el agua con un paño

Repita este proceso si es necesario.

## 4.2 Manchas difíciles

- ✓ En caso de manchas persistentes, utilice un detergente diluido de pH neutro o lejía diluida.
- ✗ Nunca utilice disolventes (como acetona o quitaceras), ya que podría dañar el suelo de forma permanente.
- ✗ No utilice herramientas abrasivas para limpiar o eliminar las manchas.

### 4.2.1 Manchas causadas en reformas

Procure planificar la instalación de 2TEC2 como uno de los últimos pasos de la reforma. Si 2TEC2 ya está instalado y las tareas de reforma todavía no han acabado, utilice láminas de protección para evitar dañar o manchar el suelo. Sin embargo, evite utilizar láminas protectoras autoadhesivas, ya que el pegamento puede penetrar entre los hilos de la capa superior.



**Pintura al agua**  
Agua o aguarrás

**Yeso/aureolas**  
Vinagre y agua caliente

**Manchas de grasa o aceite**  
Agua jabonosa caliente\* o productos químicos de limpieza\*\*

**Pegamento**  
Elimina adhesivos HG para suelos

! No es posible eliminar las manchas de pintura al aceite o seca.

\* **agua jabonosa:** agua con un poco de jabón (muy poco) suele ser suficiente.

\*\* **productos químicos de limpieza aprobados:** Orange Power Plus Prowin / Elimina adhesivos HG / Desengrasante Universal WD40 / Desengrasante Dasty Degreaser Classic.





Conozca nuestros  
vídeos

## 4.2.2 Alimentos y bebidas



**Bebidas calientes**  
Agua caliente



**Bebidas frías**  
Agua



**Comida**  
Agua jabonosa\*



**Frutos rojos**  
Agua jabonosa\*

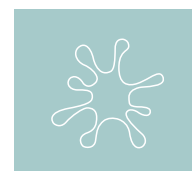

**Chicle**  
Retire el chicle. En caso necesario, aplique un producto\*\*. Frote con un paño de microfibra.



**Salsas (ketchup)**  
Agua jabonosa\*



**Aceite de cocina y mayonesa**  
Agua jabonosa caliente\* o productos químicos de limpieza\*\*\*  
chemicals\*\*\*



**Vino tinto**  
Agua



Los alimentos grasientos o de colores intensos pueden provocar una decoloración permanente si no se limpian de inmediato.

## 4.2.3 Otras manchas comunes



**Sangre**  
Agua o aguarrás



**Marcas de suelas de zapatos (rozaduras)**  
Desengrasante\*\*\*



**Orina**  
Lejía



**Ruedas de goma**  
Desengrasante\*\*\*

\* **agua jabonosa:** agua con un poco de jabón (muy poco) suele ser suficiente.

\*\* **producto:** Progenta Pro Neutral o un spray de frío para quitar chicles.

\*\*\* **productos químicos de limpieza aprobados:** Orange Power Plus Prowin / Elimina adhesivos HG / Desengrasante Universal WD40 / Desengrasante Dasty Degreaser Classic.

# 5. Mantenimiento en el sector sanitario



El sector sanitario requiere una atención especial para mantener el suelo 2TEC2 limpio y desinfectado, ya que esto puede ser crucial para la seguridad de los pacientes. Por ello, es de suma importancia contar con un protocolo de limpieza adecuado: ¡puede salvar vidas! Los suelos de los hospitales deben ser capaces de soportar un uso diario intenso sin dejar de ser seguros e higiénicos.

## 5.1 Estándares requeridos

**Fácil limpieza:** con 2TEC2, eliminar todas las contaminaciones es muy sencillo si se aplica la técnica de limpieza correcta, tal como describimos más adelante en este folleto.

**Resistencia a la limpieza cotidiana:** gracias a la alta solidez de los colores de 2TEC2, la limpieza cotidiana no afectará a su aspecto.

**Resistencia a los productos químicos:** el uso frecuente y repetido de desinfectantes no afecta al aspecto de 2TEC2.

**Contribución a un entorno saludable:** 2TEC2 se ha sometido a pruebas en materia de crecimiento de hongos y actividad antibacteriana:

- **Crecimiento fúngico conforme a la norma EN14119-A2:** tras contaminar 2TEC2 con cinco suspensiones de esporas diferentes, se observó una **actividad de crecimiento de grado 0** después de 28 días de tiempo de incubación.
- **Actividad antibacteriana conforme a la norma ISO20743:** contaminación de 2TEC2 con dos tipos diferentes de bacterias. Tras incubación, extracción y recuento de crecimiento y actividad de las bacterias, **cabe concluir que la eficacia de las propiedades antibacterianas de 2TEC2 es fuerte.**

## 5.2 Desinfectar 2TEC2

Mantener los gérmenes bajo control es algo fundamental para evitar infecciones y enfermedades. Sin embargo, la limpieza por sí sola no siempre es suficiente para proteger a los pacientes.

**Limpiar no es lo mismo que desinfectar:**

- **Limpiar** un suelo significa eliminar toda la suciedad y contaminaciones. Este proceso no acaba necesariamente con los gérmenes, pero sí los reduce en un alto grado, lo que contribuye a evitar el riesgo de propagar posibles infecciones.
- **Desinfectar** un suelo significa eliminar todos los gérmenes y microorganismos, mediante el uso de vapor o de un desinfectante. Sin embargo, es importante que el suelo esté lo más limpio posible antes de iniciar este proceso. Cuanta más contaminación haya durante la desinfección, menos eficaz será esta última.

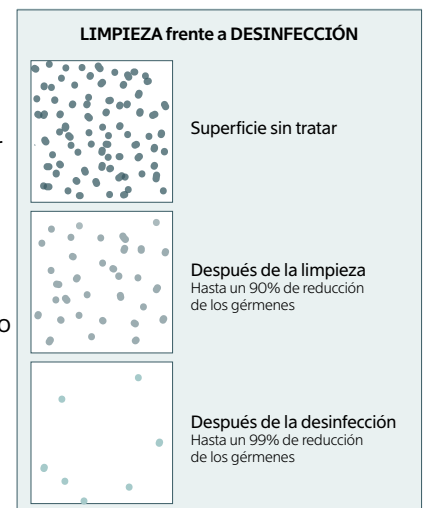

Al desinfectar 2TEC2 con vapor, los gérmenes y microorganismos se eliminarán en profundidad de la capa tejida sin necesidad de utilizar detergente. Cuando se utiliza una máquina de limpieza a vapor, es importante no permanecer en el mismo lugar durante más de 5 minutos con temperaturas superiores a 100 °C.

Las contaminaciones también pueden eliminarse con agua tibia y un detergente de pH neutro, en combinación con la técnica de limpieza adecuada. Consulte nuestras técnicas de limpieza recomendadas, que podrá encontrar más adelante en este folleto.



**El nivel necesario de limpieza y desinfección depende del tipo de zona.**

## 5.3 Tipos de zonas

La frecuencia con la que debe limpiarse un suelo en el sector sanitario y el tipo de procedimientos que deben seguirse pueden variar en función del tipo de zona. 2TEC2 puede utilizarse perfectamente en zonas de riesgo bajo y medio:

- » **ZONAS DE RIESGO BAJO**, donde no se realiza atención sanitaria a los pacientes, como, por ejemplo, entradas, recepción, zonas de oficinas, zonas de circulación, restaurantes, etc.
- » **ZONAS DE RIESGO MEDIO**, donde se realiza atención sanitaria no invasiva al paciente, como consultas, habitaciones de pacientes, baños, almacenamiento de material (esterilizado), zonas de espera, etc.

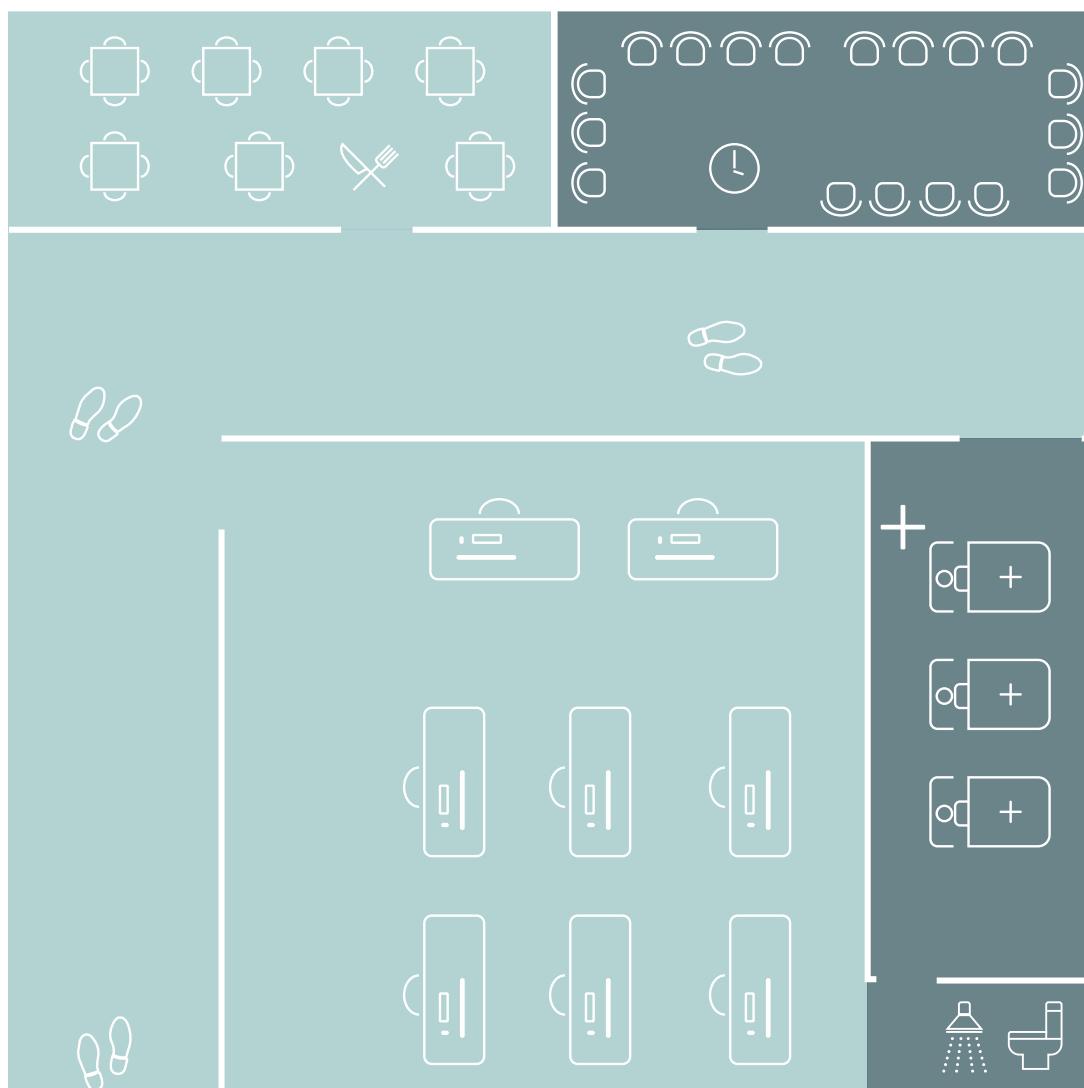

**Para el mantenimiento, no utilizar productos de pH elevado, ya que el uso frecuente de este tipo de productos puede dañar los suelos 2TEC2, provocando la decoloración y degradación de la capa superior.**

## 5.4 Resistencia química y productos recomendados

<u>PRODUCTO</u>	<u>CONCENTRACIÓN</u>	<u>CONFORME A</u>	<u>CLASIFICACIÓN</u>	<u>APLICACIONES</u>
Cloro	100 mg/L	ISO 105-E03	Excelente resistencia	P. ej. agua de piscina
Lejía	14°		Excelente resistencia	EJ. Lejía
Etanol	> 70%		Excelente resistencia	P. ej. gel limpiador, desinfectante de manos

Constantemente en proceso de mejora técnica

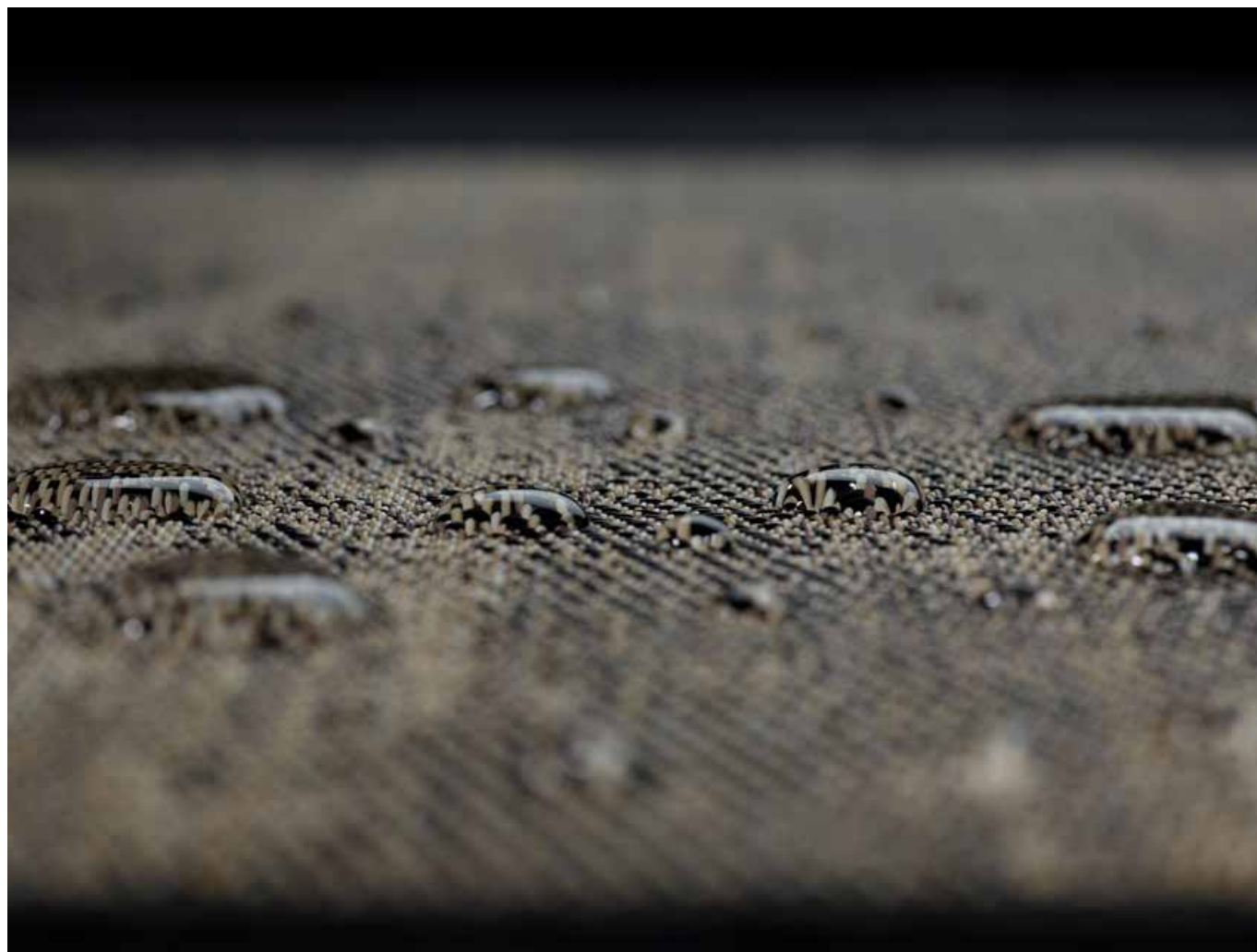

# 6. Máquinas recomendadas

En nuestro laboratorio, un equipo de profesionales ha probado diversas técnicas de limpieza con máquinas sobre distintos tipos de manchas y suciedad. Además, hemos colaborado con varios fabricantes de máquinas de limpieza para encontrar las mejores técnicas para mantener los suelos 2TEC2 como nuevos.

A continuación, tiene un resumen de los métodos de limpieza más eficaces para mantener limpio su suelo 2TEC2.

## 6.1 Mantenimiento cotidiano

### » Aspirar

---

Utilice un aspirador con **un cepillo que gire verticalmente** (ver dibujo). Asegúrese de que su capacidad de aspiración es lo suficientemente potente como para extraer el polvo de entre la capa superior tejida.

**Sebo Dart 2**, de Progenta, es perfecto para el mantenimiento cotidiano de 2TEC2. Este aspirador presenta una potencia de succión muy alta, además de ser fácil de usar y cómodo a la hora de maniobrar.

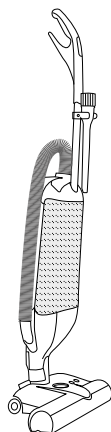

#### PROBADO Y APROBADO:

>> **Sebo BS 360/460**

>> **Sebo Dart 2**

- + Fácil de maniobrar
- + Gran capacidad de succión

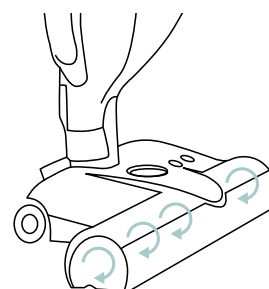

#### PROBADO Y APROBADO:

>> **Aspiro Dry Brush**

- + Sin cable
- + Cubierta suave
- + Ligero

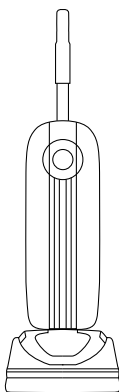

## 6.2 Limpieza profunda - superficies grandes

### » Inyección/extracción

La inyección/extracción es un método de limpieza profunda que trata toda la superficie tejida, llegando hasta los rincones más profundos.

Es importante que la máquina de inyección/extracción utilice **cepillos de dureza media que giren verticalmente** (ver dibujo). Asegúrese de utilizar el tipo correcto de cepillos para evitar daños. Los cepillos que giran en dirección contraria a las agujas del reloj recogen la suciedad y la transportan hasta el depósito de recogida junto con el agua inyectada.

Aunque no es necesario añadir detergente a los depósitos de agua, en suelos muy sucios se puede añadir un chorrito de vinagre.



**Con una máquina de inyección/extracción, nunca use productos que hagan espuma.**



**Los cepillos demasiado duros pueden causar daños permanentes.**

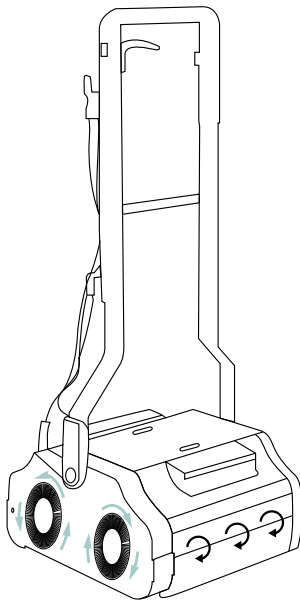

#### PROBADO Y APROBADO:

>> **Duplex:** Duplex 280i

Duplex 340 / steam

Duplex 420 / steam

>> **Truvox:** Multiwash PRO 240

Multiwash PRO 340

Multiwash PRO STEAM



**Consumo de agua reducido**



**Fácil de utilizar en espacios grandes y pequeños gracias a su forma compacta**

## » Método de limpieza por encapsulación

Para el método de encapsulación, necesita una máquina Smart Care Trio y una botella de producto de limpieza Crystal Dry. Esta máquina pulveriza sobre el suelo una solución en forma de niebla que contiene el producto de limpieza y agua. Este producto de limpieza forma unos cristales que los tres cepillos cilíndricos giratorios de la máquina introducen en la capa superior. Los cristales encapsulan la suciedad y, una vez secos, se pueden aspirar fácilmente. La concentración de cristales puede ajustarse en función del estado del suelo, lo que permite eliminar tanto la suciedad ligera como la intensa. Se trata de un método que utiliza muy poca humedad, por lo que permite ahorrar y resulta más seguro y sostenible.

**Progenta**, empresa experta en la limpieza y el mantenimiento de suelos, ha desarrollado el método de limpieza por encapsulación Smart Care Trio.

### PROBADO Y APROBADO:

#### >> Smart Care Trio

+ Método de limpieza con certificación **Cradle to Cradle®**

+ Consumo de agua reducido

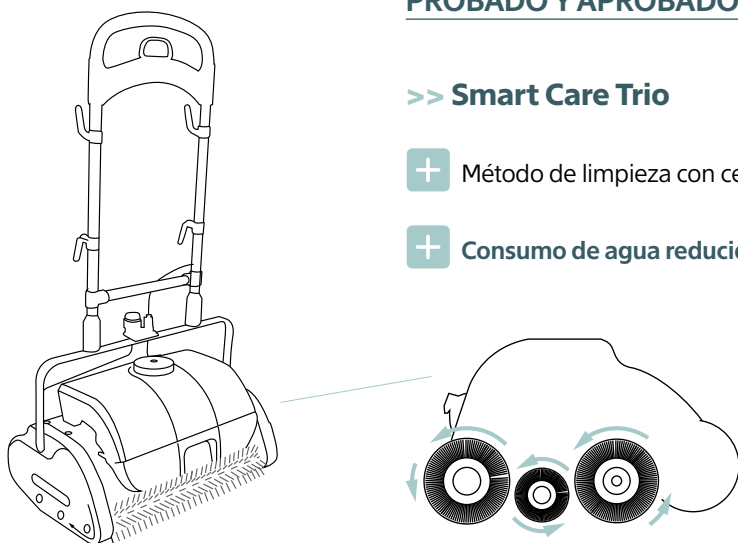

## » Fregadora de suelos con cabezal vibratorio de alta frecuencia

Una **fregadora de suelos** del tipo que describimos utiliza un cabezal vibratorio de alta frecuencia (50 Hz) y una almohadilla de limpieza. La máquina aplica agua en el suelo justo delante del cabezal vibratorio. Gracias a las vibraciones, el agua penetra profundamente en la capa superior tejida, desprendiendo todas las partículas de suciedad. Justo detrás del cabezal vibratorio hay un sistema de aspiración que retira el líquido con la suciedad. La cantidad de agua utilizada para la limpieza y la potencia de succión pueden regularse fácilmente a través del panel de control. La almohadilla de limpieza más adecuada para 2TEC2 es la de microfibra.

### PROBADO Y APROBADO:

#### >> KlinMak

+ Ideal para grandes superficies

+ Funciona con batería



### PROBADO Y APROBADO:

#### >> COMAC ANTEA 50 BTO

+ Controles sencillos

+ Depósitos antibacterianos disponibles

+ Control del consumo de agua y detergente

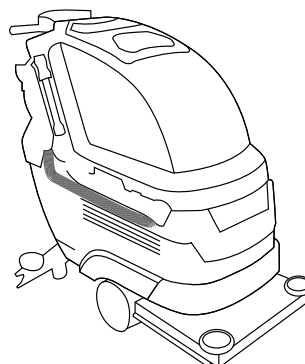

## 6.3 Limpieza profunda - superficies pequeñas

### » Aspiradores en seco y húmedo

---

Cada vez hay más aspiradores en seco y húmedo de diferentes marcas en el mercado. Este tipo de aspiradores solo se puede utilizar para el mantenimiento de los suelos 2TEC2 si cuentan con un cepillo que gire verticalmente (ver dibujo). Estos cepillos levantan la suciedad, que va al depósito de recogida junto con el agua de la limpieza.

El **Dreame H12** no limpia tan a fondo como una máquina de limpieza profesional, pero puede ser la solución perfecta para espacios más pequeños. La capacidad de la batería de este aspirador es de aproximadamente 200 m<sup>2</sup>.

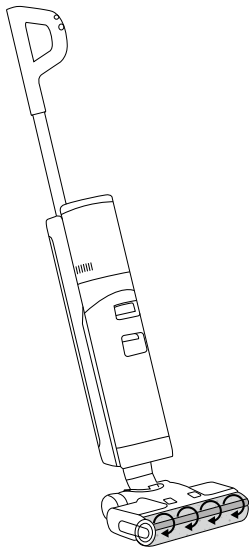

#### PROBADO Y APROBADO:

##### >> Dreame H12

- + Cómodo de maniobrar
- + Compacto
- + Tecnología de limpieza de borde a borde para llegar hasta la pared

### » Método de limpieza por encapsulación

---

Para el método de encapsulación, necesita una máquina Carpet Roamer y una botella de producto de limpieza Crystal Dry. El producto de limpieza se disuelve en agua y se aplica en el suelo con la Carpet Roamer. Este producto de limpieza forma cristales que se introducen en la capa superior. Los cristales encapsulan la suciedad y, una vez secos, se pueden aspirar fácilmente. La concentración de cristales puede ajustarse en función del estado del suelo, lo que permite eliminar tanto la suciedad ligera como la intensa.

La **Carpet Roamer**, de Progenta, no limpia tan a fondo como la Smart Care Trio, pero constituye una alternativa perfecta para pequeñas superficies.

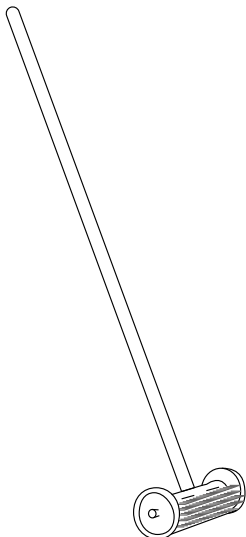

#### PROBADO Y APROBADO:

##### >> Carpet Roamer

- + Una muy buena alternativa para la limpieza profunda de zonas pequeñas
- + Método de limpieza con certificación Cradle to Cradle®



# 7. Contactos de limpieza profesional

## BÉLGICA

### **Empresas de limpieza:**

Floorcure:  
[www.floorcure.be](http://www.floorcure.be)

Procobel:  
[www.procobel.be](http://www.procobel.be)

### **Máquinas de limpieza:**

Duplex, KlinMak > Dochy Promac:  
[www.cleanmachine.be](http://www.cleanmachine.be)

Truvox, Aspiro, Sebo BS, Comac Antea > BOMA:  
[www.boma.eu](http://www.boma.eu)

## PAÍSES BAJOS

### **Empresas de limpieza:**

Progenta:  
[www.progenta.com](http://www.progenta.com)

Duofort:  
[www.duofort.nl](http://www.duofort.nl)

### **Máquinas de limpieza:**

Truvox, Aspiro, Sebo BS, Comac Antea > BOMA:  
[www.boma.eu](http://www.boma.eu)

## FR - BE - LUX - NL - DE - UK

### **Empresas de limpieza:**

Composil:  
[www.composil.eu](http://www.composil.eu)

## FR - BE - LUX - NL

### **Máquinas de limpieza:**

Truvox, Aspiro, Sebo BS, Comac Antea > BOMA:  
[www.boma.eu](http://www.boma.eu)

## EUROPA

### **Empresas de limpieza:**

Progenta:  
[www.progenta.com](http://www.progenta.com)

### **Máquinas de limpieza:**

Smart Care Trio, Carpet Roamer > Progenta:  
[www.webshop.progenta.com](http://www.webshop.progenta.com)

Sebo > Sebo Dart:  
[www.sebo.de](http://www.sebo.de)

## EE. UU. Y CANADÁ

### **Máquinas de limpieza:**

Duplex > Nace Care:  
[www.nacecare.com](http://www.nacecare.com)

Smart Care Trio > Whittaker:  
[www.whittakersystem.com](http://www.whittakersystem.com)

Sebo > Sebo Dart:  
[www.sebo.de](http://www.sebo.de)

## ASESORAMIENTO, PLANIFICACIÓN Y FORMACIÓN EN LIMPIEZA

### **BOMA:**

[www.boma.eu](http://www.boma.eu)

### **Progenta:**

[www.progenta.com](http://www.progenta.com)



Asistencia y asesoramiento en  
materia de limpieza



Elaboración de un plan de mantenimiento  
a medida



Formación y orientación para el personal  
de limpieza

Para cualquier comentario o consulta, no dude en ponerse en contacto con nosotros en cualquier momento: [www.2tec2.com/es/](http://www.2tec2.com/es/) > Contacto.

# 8. Recomendaciones



## Puede

- Utilizar abundante agua durante la limpieza. 2TEC2 es resistente al agua.
- Añadir al agua limpiador para vinilo con pH 6-8,5 para una limpieza profunda.
- Mezclar vinagre con el agua (especialmente para limpiar restos de yeso).
- Utilizar amoníaco, lejía o aguarrás diluidos.
- Utilizar almohadillas u otros protectores para muebles para evitar que las patas dejen arañazos, hendiduras o marcas. Para mover los muebles, levántelos.
- Utilizar protectores para sillas en oficinas o puestos de trabajo donde se utilicen sillas de escritorio con ruedas. Utilice ruedas duras de poliamida.



## No utilice

- Cepillos de limpieza que giren horizontalmente (de lado a lado o haciendo círculos sobre el suelo), ya que es posible que no eliminen la suciedad.
- Detergente que haga espuma.
- Acetona.
- Estropajos u otros elementos de limpieza abrasivos.
- Temperaturas superiores a 100 °C durante más de cinco minutos.
- Alfombrillas de goma o ruedas de goma en las sillas de oficina, ya que pueden causar marcas permanentes por decoloración.
- Objetos puntiagudos o afilados, ya que pueden dañar los suelos 2TEC2 de forma irreparable. Para evitarlo, utilice la protección adecuada.

# 9. Caso práctico



Conozca nuestros vídeos



Incluso cuando el suelo 2TEC2 está muy sucio debido a la falta de limpieza o a una limpieza insuficiente, ¡no está todo perdido! Con la ayuda de una máquina profesional de limpieza profunda, es posible conseguir que el suelo vuelva a estar en perfectas condiciones.

¡Escanee el código QR o entre en [www.2tec2.com/es/](http://www.2tec2.com/es/) para descubrir lo fácil que puede ser!

# 10. Preguntas frecuentes

## ¿A los suelos 2TEC2 puede pasárseles la fregona?

Para limpiar correctamente en profundidad la capa superior tejida de 2TEC2 es necesario utilizar cepillos. Si pasamos una fregona sobre 2TEC2, la suciedad simplemente se desplaza de un lugar a otro. Para obtener un buen resultado final, es importante extraer la suciedad y el agua de la limpieza.

## ¿Por qué no se deben utilizar productos de limpieza para el mantenimiento general?

Al utilizar jabón y detergentes para el mantenimiento general, es probable que queden residuos entre los hilos de la capa superior. Una vez secos, estos residuos se vuelven pegajosos y acumulan polvo y suciedad, dando como resultado un suelo sucio. Para suelos muy sucios, se puede añadir un chorrito de vinagre al agua de limpieza.

## ¿Cómo mantener un suelo 2TEC2 como nuevo?

Para mantener un suelo 2TEC2 limpio, son necesarias tres medidas básicas:

- Utilizar agua limpia
- Utilizar un cepillo de dureza media
- Retirar el agua de limpieza sucia

## ¿Podemos utilizar un robot aspirador en los suelos 2TEC2?

Se puede utilizar un robot aspirador para el mantenimiento general de 2TEC2, siempre y cuando tenga un cepillo que gire verticalmente (en lugar de hacer círculos sobre el suelo o moverse de lado a lado), que desprenda el polvo y la suciedad y los aspire después.

## ¿Las manchas de grasa pueden causar una decoloración permanente?

Si las manchas de grasa no se tratan enseguida, pueden causar una decoloración permanente. La visibilidad de la mancha depende del color del suelo: cuanto más claro sea el color, más visible será la mancha. Consulte la pág. 8 para ver los productos aprobados.

## ¿Y las rozaduras? ¿Qué se debe hacer si aparecen marcas de rozaduras en el suelo 2TEC2?

Las rozaduras se producen cuando dos materiales se frotan entre sí, dejando una marca como, por ejemplo, cuando se arrastra una rueda o la suela de un zapato sobre el suelo 2TEC2. Las rozaduras pueden causar daños permanentes en el hilo de la capa superior. Si hay una marca de roce y el hilo no está dañado, un desengrasante puede ayudar a limpiar la marca. El equipo de pruebas de 2TEC2 ha obtenido buenos resultados con el producto Orange Power Prowin Plus. En caso de daños irreversibles, basta con sustituir las losetas dañadas con otras de repuesto.

## ¿Una máquina de limpieza profesional puede dañar el suelo 2TEC2?

Si se utilizan las máquinas de limpieza adecuadas y de forma correcta, no deberían producirse daños. Sin embargo, permanecer demasiado tiempo en el mismo sitio con cepillos giratorios o no utilizar el tipo de cepillo correcto (demasiado duros) puede dañar los hilos de la capa superior.

## ¿Cómo puedo quitar chicle de mi suelo 2TEC2?

Depende del tiempo que el chicle lleve pegado al suelo. Cuanto más tiempo haya pasado, más difícil será quitarlo. Hay ciertos productos que pueden ayudar, como el quitamanchas para chicle HG. También puede utilizar un spray de frío sobre el chicle y luego rasparlo. Vierta agua tibia sobre la mancha, cepille la suciedad y aclare con agua.

## ¿Y las máquinas de limpieza que utilizan vapor?

Las máquinas de limpieza que combinan la limpieza en húmedo con vapor pueden utilizarse para el mantenimiento de 2TEC2. Sin embargo, asegúrese de que el vapor caliente no permanezca demasiado tiempo en el mismo sitio, ya que podría dañar la capa superior.

### ¿Qué se puede hacer si se ha dañado parte del suelo?

Si se trata de suelos en rollo, es necesario rehacer todo el suelo. En el caso de losetas, es posible sustituir únicamente las losetas dañadas. Por ello, recomendamos siempre guardar algunas losetas de repuesto tras finalizar la instalación de un suelo 2TEC2.

### ¿Se puede hacer un mantenimiento de 2TEC2 como si fuera un suelo de madera?

Aunque nuestra colección Silva pueda parecer un suelo de madera, 2TEC2 no funciona como este tipo de suelo. No encere ni aceite los suelos 2TEC2. Siga los métodos de limpieza explicados en este folleto.

### ¿Se puede instalar 2TEC2 junto a una chimenea?

2TEC2 está clasificado Bfl-s1 en términos de resistencia al fuego, la máxima clasificación posible para productos combustibles. Aun así, es importante tener cuidado cerca de fuentes de calor ya que, si se quema, el PVC puede sufrir daños irreversibles. Tenga cuidado con las cenizas de chimeneas, ceniceros o estufas.

### Los centros sanitarios requieren una limpieza intensiva y frecuente con desinfectante.

#### ¿Los suelos 2TEC2 pueden soportar este mantenimiento tan intenso?

Los hilos de 2TEC2 están teñidos en masa y el color llega hasta su núcleo, lo que los hace excepcionalmente resistentes a la decoloración. Por tanto, el uso de cloro, desinfectantes u otros productos de limpieza no provocará decoloración.

---

# Nuestra garantía



Los suelos tejidos de alta tecnología 2TEC2 son fáciles de mantener y están diseñados para conservar su belleza durante mucho tiempo. Por tanto, son la solución de suelo perfecta para un uso comercial en hostelería, espacios de trabajo, el sector sanitario y proyectos multifamiliares.

Un mantenimiento adecuado es fundamental para que los suelos 2TEC2 cumplan las expectativas en materia de durabilidad, aspecto a higiene.

- Con un uso normal y un mantenimiento correcto y con regularidad, 2TEC2 ofrece 15 años de garantía.
- Con un uso intensivo y un mantenimiento correcto y con regularidad, 2TEC2 ofrece 5 años de garantía.
- El incumplimiento de las instrucciones de mantenimiento anula la garantía.
- Consulte las condiciones de venta y garantía.
- Todos los compromisos asumidos por 2TEC2/Le Tissage están sujetos a nuestras condiciones generales.

En el momento de su publicación, toda la información contenida en este folleto era correcta.

2TEC2 se reserva el derecho de actualizar la información en cualquier momento, debido a nuestro continuo desarrollo y mejora de las soluciones de suelos 2TEC2. Póngase en contacto con nuestro servicio de atención al cliente o nuestro departamento comercial para conocer las últimas novedades.

2tec2<sup>®</sup>  
high tech flooring

Sede y sala de exposición

Chaussée d'Aelbeke 284  
7700 Mouscron - Bélgica  
+32 56 85 47 47  
sales@2tec2.com  
www.2tec2.com